

パイプサイズ／バタフライ・ダンパー [SS・SUS]

[軸受無] 耐熱 200℃ [静圧2.0KPa]

EBPLF-□□□A EHS SS EBPLF-□□□A EHU SUS

栄進空調株式会社

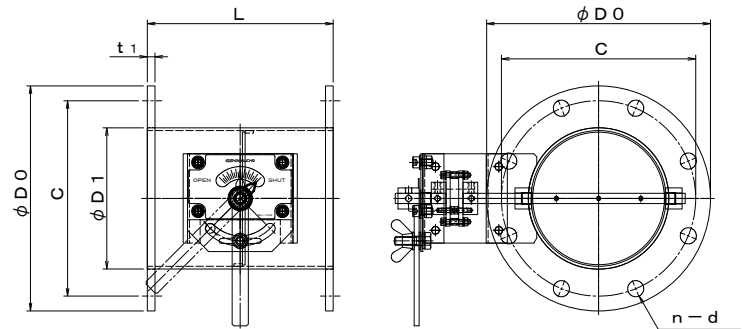

形 式	φD1	φD0	C	n-d	L	t
EBPLF- 80A EHS/EHU	98.1	180	145	4-19	200	9/10
EBPLF-100A EHS/EHU	114.3	200	165	8-19	220	9/10
EBPLF-125A EHS/EHU	139.8	235	200	8-19	220	9/10
EBPLF-150A EHS/EHU	166.2	265	230	8-19	220	9/10
EBPLF-175A EHS/EHU	190.7	300	260	8-23	220	9/10
EBPLF-200A EHS/EHU	216.3	320	280	8-23	220	9/10
EBPLF-225A EHS/EHU	241.8	345	305	12-23	300	9/10
EBPLF-250A EHS/EHU	267.4	385	345	12-23	300	12
EBPLF-300A EHS/EHU	318.5	430	390	12-23	300	12
EBPLF-350A EHS/EHU	355.6	480	435	12-25	360	12
EBPLF-400A EHS/EHU	406.4	540	495	16-25	400	12

■ フランジ付手動ダンパーの特長

- ▶ ダンパー本体は鋼板製ダンパーです。[パイプサイズ]
- ▶ 本 体 材 質 : 鋼板 仕 上 : 錆止め+シルバー塗装
- ▶ 接続フランジ材質 : 鋼板 仕 上 : 錆止め+シルバー塗装

■ 手動ダンパー・オプション仕様

- ▶ ステンレス製 材 質 : SUS-304
- ▶ 接続フランジ 材 質 : SUS-304
- ▶ 全 閉 リーク率 : 通常 1~3%
- ▶ フランジ/JIS-5K
- ▶ L寸法指定、ボルト穴指定